

SPIRAL CURVE®



螺旋皮带输送机

爬升 · 转弯 · 简单 · 可靠



货物的提升及转弯
变得容易 . . .

Portec 的工艺

- 可高速操作
- 低噪音运转
- 符合最新的安全标准
- 多种搬运面可供选择
- 可配合客户要求尺寸及特别规格
- 低张力运转使机件更耐用
- 全钢制机身
- 皮带运转时绝不打滑
- 维修简单
- Portec 发明螺旋皮带输送机已有 50 年历史

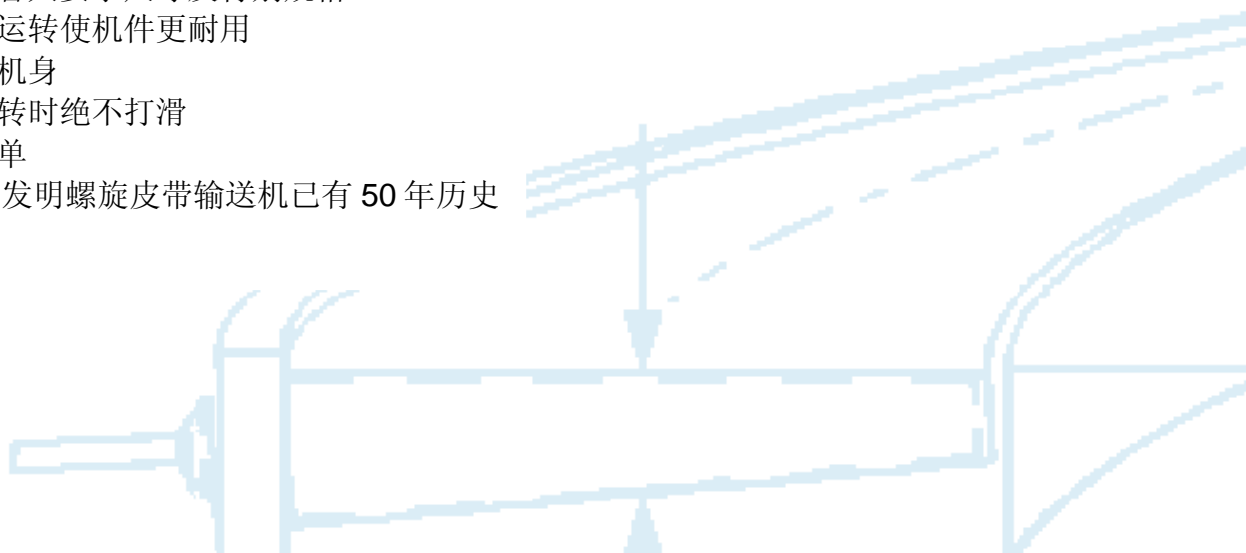

标准规格系列

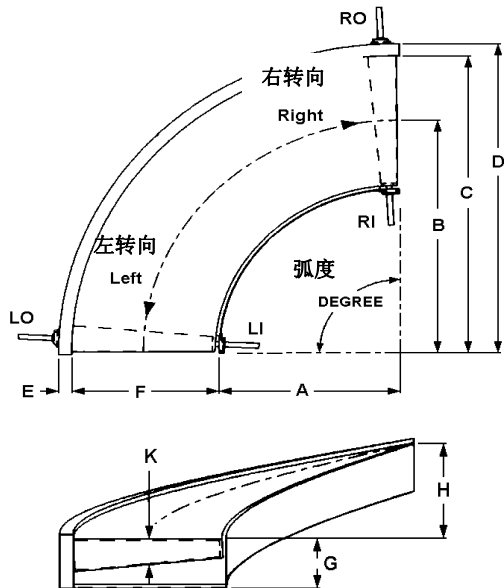

LO, LI, RO, RI 分别代表带动轴的位置选择,分别左转(外侧),左转(内侧),右转(外侧)及右转(内侧)四款

Portec 皮带运转系统

Portec 转弯皮带的运转原理是利用齿轮来带动皮带外缘边的特制链条,再经由链条拖动整个弧型皮带运转.在此情况下,弧型皮带本身不必要在张紧状态下运转,而且不会受到负荷,张力,温度,湿度改变而影响运作效能.这种啮合带动方法可确保在恶劣操作环境下仍连续及可靠运作.

Portec 亚州区营业及技术支援中心:

亚州区香港总办事处:

保德工程有限公司.
香港黄竹坑香叶道10号
PERT Engineering Ltd.
10 Heung Yip Road,
Wong Chuk Hang, Hong Kong
电话: +(852) 2873 1636, 2814 8602
传真: +(852) 2873 1640, 2873 5019
电邮: info@pert.com.hk
网页: www.yip.com.hk/pertengrg

Thailand Office:

PERT Conveyor Co., Ltd.
30/9-30/10 Soi Jaroenjai
Sukhumvit 63
Klongtan-Nua, Vadhana
Bangkok 10110, Thailand
Tel No: +(662)381 9323, 713 0755
Fax No: +(662) 391 9683
Email: perten1@loxinfo.co.th

Korea Office:

Hanstar Corporation
5-9, Ilsin-dong,
Bupyeong-gu,
Incheon, 403-110
South Korea
Tel No: +82 (0)32-527-1780
Fax No: +82 (0)32-527-4780
Email: hlee@hanstar.co.kr

USA Factory:

Portec Flomaster
PO Box 589
Cañon City, CO 81215-0589 USA
Tel No: +(1) 719 275 7471
Fax No: +(1) 719 269 3750
Email: sales@portec.com
Web: www.portec.com

型号	基本尺寸	内弧半径 A	中心半径 B	搬运面宽 F	头尾轮中心直径 K	传动轴圈速 1RPM=MM	最大螺距 H (每 90° 计)
"LT"系列(搬运宽度 127-381, 轴标准直径 25mm)							
573LM127SP	C=700	573	636.5	127	80.3	225	305
522LM178SP	D=789	522	611	178	77.5	216	305
319LM381SP	G=178	319	509.5	381	66.1	180.1	305
"LN"系列(搬运宽度 178-483, 轴标准直径 25mm)							
772LM178SP	C=950	772	861	178	81.7	229.3	381
620LM330SP	D=1039	620	785	330	75.3	209	381
467LM483SP	G=178	467	708.5	483	68.8	188.7	381
"A"系列(搬运宽度 178-635, 轴标准直径 25mm)							
1022M178SP	C=1200	1022	1111	178	128.7	376.9	660
717M483SP	D=1289	717	958.5	483	112.2	325.2	660
565M635SP	G=216	565	882.5	635	104	299.4	508
"B"系列(搬运宽度 178-940, 轴标准直径 30mm)							
1322M178SP	C=1500	1322	1411	178	131.9	386.8	813
1017M483SP	D=1589	1017	1258.5	483	118.6	345	813
814M686SP	G=216	814	1157	686	109.7	317.2	660
560M940SP		560	1030	940	98.6	282.4	508
"C"系列(搬运宽度 178-1000, 轴标准直径 35mm)							
2022M178SP	C=2200	2022	2111	178	136	399.7	1270
1616M584SP	D=2289	1616	1908	584	123.7	360.9	1270
1362M838SP	G=216	1362	1781	838	116.1	337.3	1169
1200M1000SP		1200	1700	1000	111.2	321.9	1042
"HC"系列(搬运宽度 1001-1245, 轴标准直径 35mm)							
1160HM1040SP	C=2200	1160	1680	1040	158.8	471.3	915
1110HM1090SP	D=2289	1110	1655	1090	156.5	464.3	915
955HM1245SP	G=305	955	1577.5	1245	149.6	442.6	3658

- 头尾轮直径都是包括了皮带厚度 6.35mm, 并且是以中心线计算.
- 搬运面宽度(F)是相同于两傍板间距离(BSG). 皮带宽比搬运面宽(F)少约 25mm.
- 在输送带两端, 外弧机架连盖及傍板比实际的角度长约 9.5mm, 而内弧机架则和实际的角度一致

标准规格

根据搬运面外弧半径(C)和搬运宽度(F) Portec 的螺旋输送机可分为 6 种标准系列. 任何搬运面宽度如在上表所列范围并且搬运外弧的半径符合 5 种标准半径之一的, 都属于标准规格.

Portec 亦可以设计制造各种特殊尺寸的螺旋输送机, 标准规格的螺旋输送机交货较快.

應用实例圖片



转弯皮带输送机

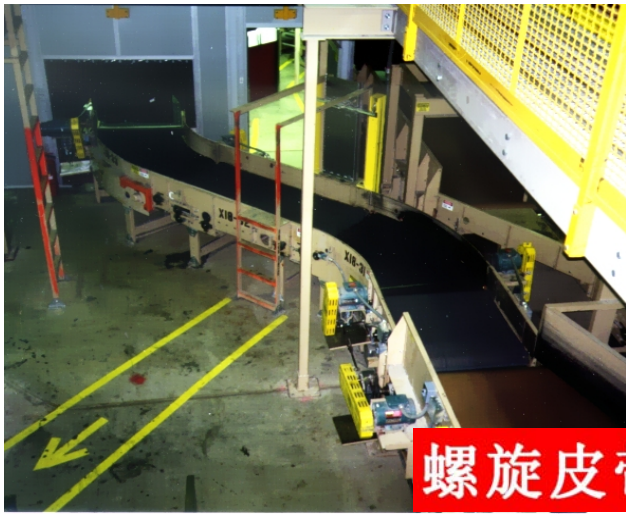
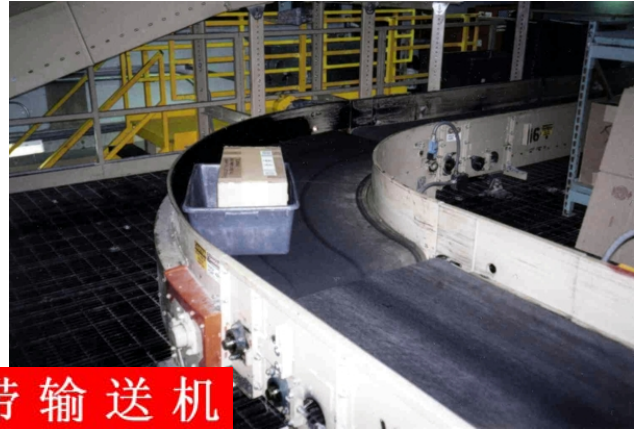

螺旋皮带输送机

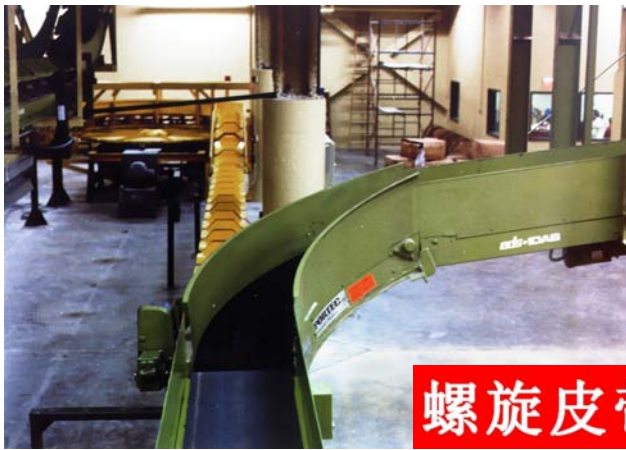
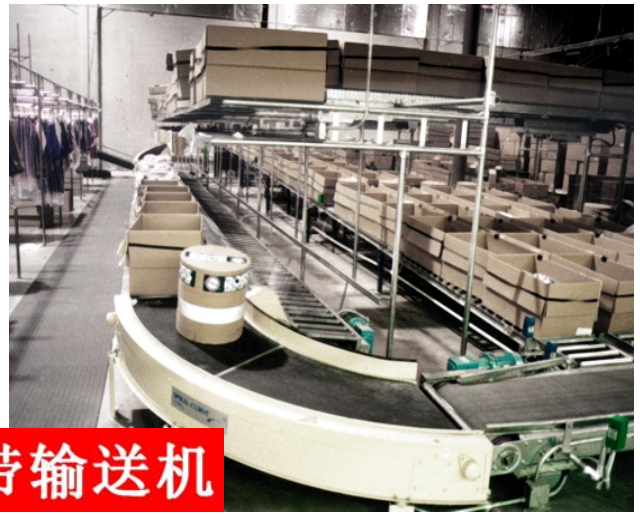

螺旋皮带输送机

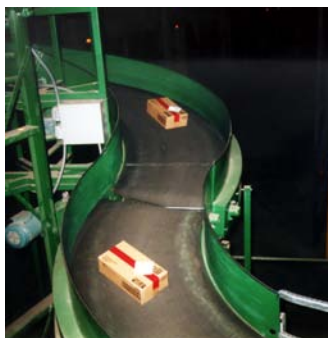
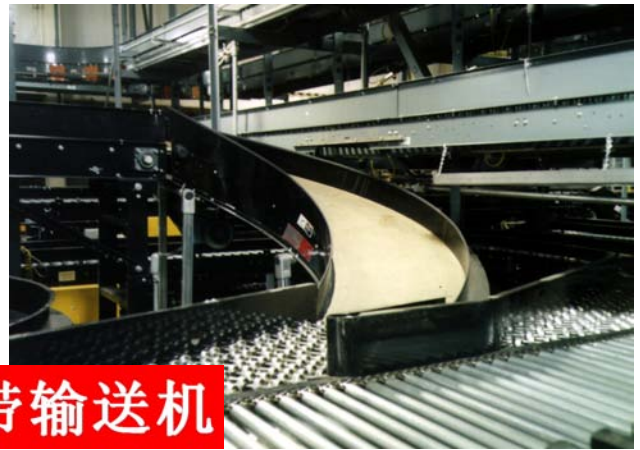

小内徑转弯皮带输送机